

НАЗНАЧЕНИЕ:

Для измерения температуры жидких и газообразных химически не агрессивных сред, а также агрессивных сред не разрушающих защитную арматуру.

Термопреобразователи сопротивления имеют разборную конструкцию и состоят из защитной арматуры и термоэлектрической вставки. Головка ГК-4-АЛ из алюминиевого сплава. Материал защитной арматуры 12Х18Н10Т.

ТЕХНИЧЕСКИЕ ХАРАКТЕРИСТИКИ ПО ТУ 26.51.51-130-12150638-2017:

Исполнения термопреобразователей ТСП(ТСМ)/1-2288

Модификация ТС*	Рис.*	НСХ по ГОСТ 6651-2009*	Класс допуска по ГОСТ 6651-2009*	Схема соединений по ГОСТ 6651-2009*	Материал защитной арматуры	L*, мм
ТСП/1-2288	1	50П (Pt50); 46П; 100П (Pt100)	В, С	4**	12Х18Н10Т**	от 120 до 1000
	2					от 80 до 1000
ТСМ/1-2288	1	50М, 100М				от 120 до 1000
	2					от 80 до 1000

Примечание :

- * Указывается при заказе.
- **Схема 4 и материал при заказе по умолчанию.
- По согласованию с изготовителем допускается поставка ТС со схемами соединений 2 и 3, в этом случае схема соединений указывается при заказе.



Рисунок 1 - Без Штуцера



Рисунок 2 - Штуцер подвижный

При заказе необходимо указать:

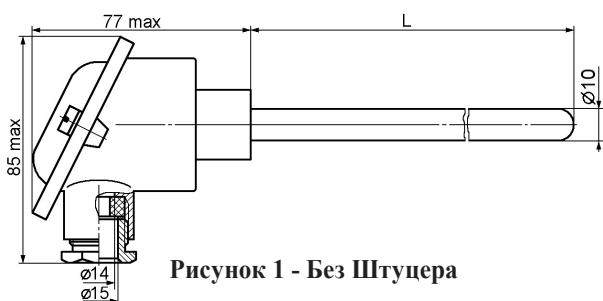
- модификацию термопреобразователя сопротивления ТСП/1-2288, ТСМ/1-2288;
- номер рисунка конструктивного исполнения;
- НСХ преобразования по ГОСТ 6651-2009;
- класс допуска ГОСТ 6651-2009;
- размер L, в мм;
- диапазон измеряемых температур;
- обозначение технических условий.

Пример записи:

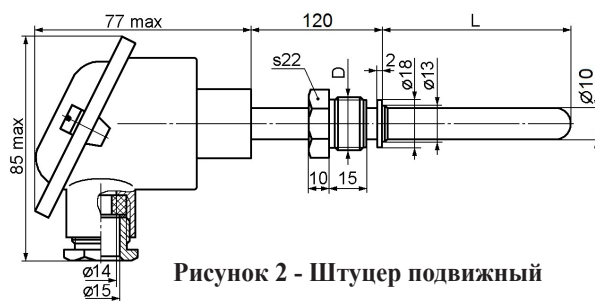
Термопреобразователь сопротивления модификации ТСП/1-2288, рис.1, НСХ 100П, класс допуска В по ГОСТ 6651-2009, схема соединений 4 – по умолчанию, длина L=630мм, диаметр монтажной части d = 10мм – по умолчанию, диапазон измерений температур от минус 200 до плюс 500 °С; головка ГК-4-АЛ из алюминиевого сплава и материал защитной арматуры 12Х18Н10Т – по умолчанию; межповерочный интервал 2 года, ТУ 26.51.51-130-12150638-2017

ТСП/1-2288 рис.1 100П В L=630мм -200... +500 °С ТУ 26.51.51-130-12150638-2017

То же с межповерочным интервалом 5 лет:

Термопреобразователь сопротивления модификации ТСП/1-2288, рис.2, НСХ 100П, класс допуска В по ГОСТ 6651-2009, схема соединений 4 – по умолчанию, длина L=630мм, диаметр монтажной части d = 10мм – по умолчанию, диапазон измерений температур от минус 50 до плюс 300 °С; головка ГК-4-АЛ из алюминиевого сплава и материал защитной арматуры 12Х18Н10Т – по умолчанию; межповерочный интервал 5 лет, ТУ 26.51.51-130-12150638-2017

ТСП/1-2288 рис.2 100П В L=630мм -50... +300 °С ТУ 26.51.51-130-12150638-2017

